

CARBON GIGANT

„**HÖTERM**... ahol az energia Önnek kamatozik!”

HÖTERM[®]

HUNGARY

Szilárd fűtőanyagú kazán tűzifa, fabrikett és szalmabála eltüzelésére



NAGYOBB TELJESÍTMÉNYEK

- Cégünk, a **Hőtechnikai és Gépipari Kft.** már több, mint **4 évtizede** gyárt gáz- és szilárd fűtőanyagú berendezéseket.
- A népszerű **HÖTERM[®] CARBON** szilárd fűtőanyagú kazáncsalád ezút-tal nagyteljesítményű típusokkal bővült.

FŐBB JELLEMZŐK:

- A kazánok egyknás töltőrendszerűek, teljesítményt növelő vízhűtéses rostélyszerkezettel ellátva.
- Alkalmask nagyobb hőigényű létesítmények melegvízes központi fűtésére.
- Az extra méretű berakóajtó és tűztér lehetővé teszik nagyméretű fűtőanyagok: hasábfá, fabrikett és a szabványos, kisméretű szalmabála befogadását és eltüzelését.

A **HÖTERM[®] CARBON GIGANT** kazánokat négy teljesítménnyel kínáljuk:

- **CARBON GIGANT 55** – 55 kW
- **CARBON GIGANT 65** – 65 kW
- **CARBON GIGANT 75** – 75 kW
- **CARBON GIGANT 90** – 90 kW

MEGBÍZHATÓ TERMÉK ÉS GYÁRTÁSI!



DIN ISO 9001:2000
Zertifikat 15 100 63872

Termékeink az
EN ISO 9001:2000
minőségirányítási
rendszerben készülnek.

Műszaki Adatok: HŐTERM CARBON Gigant

Névleges max. hőteljesítmény:		55	65	75	90
- Keményfa, fabrikett (15000 KJ/Kg)	KW	55	65	75	90
- Szalmabála	KW				
Fűtőfelület:	m²	5,00	5,60	6,60	7,80
Víz tartalom:	l	120	140	163	187
Megengedett üzemi nyomás:	bar	0,5	0,5	0,5	0,5
Próbanyomás:	bar	4	4	4	4
Kazánvíz hőmérséklet: előremenő/visszatérő) max/min °C		90 / 65			
Javasolt tüzelőanyag:		Fa, biobrikett			
Tüzelőajtó szabad mérete: szélesség x magasság mm		500x410			
Tűztér mélysége:	mm	760	840	980	1120
Tűztér töltési térfogat:	dm ³	85	120	145	170
Égési időtartam teljes töltettel:	óra	≥3			
Huzatigény:	mbar	0,2-0,3			
A kazán tömege:	kg				
- Víz nélkül:		405	450	524	594
- Vízrel feltöltve:		525	590	687	764
Kazánosztály:		2	2	2	2

BEFOGLALÓ ÉS CSATLAKOZÓ MÉRTEK	Gigant 55	Gigant 65	Gigant 75	Gigant 90
Névleges hőteljesítmény: kW	55	65	75	90
A (szélesség) mm	750	750	750	750
B (mélység) mm	900	1000	1100	1200
C (magasság) mm	1180	1180	1180	1180
He (előremenő vízcsatlakozás) zoll	2 ½	2 ½	2 ½	2 ½
Hv (visszatérő vízcsatlakozás) zoll	2 ½	2 ½	2 ½	2 ½
Hf (füstcső csatlakozás) ø mm	200	250	250	250

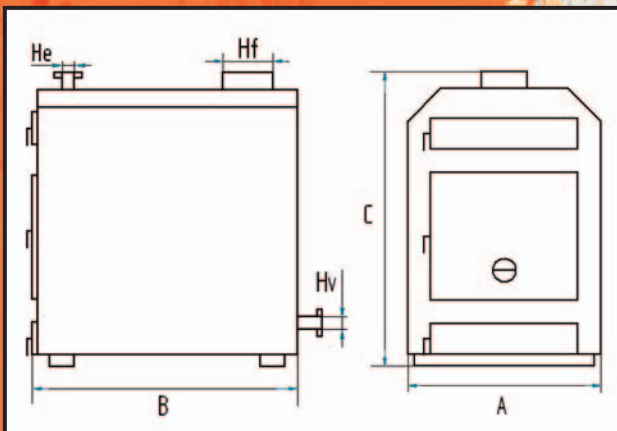

Hőtechnikai és Gépipari Kft. GYOMAENDRŐD

H-5500 Gyomaendrőd, Kossuth u. 64.
Tel.: 00-36-66/386-422 · 00-36-66/386-925
E-mail: info@hoterm.hu

www.hoterm.hu

Az Ön márkakereskedője:



Termékeink az
EN ISO 9001:2000
minőségirányítási
rendszerben készülnek.

